

VRS Serie



Bodenverriegelungsschlösser

Elektroschlösser mit Bolzenmechanik zur sicheren Verriegelung des geschlossenen Drehtors.

Der Einsatz von Elektroschlössern wird ab einer Flügellänge von 2,5 m empfohlen.

Bemaßung

V RS15

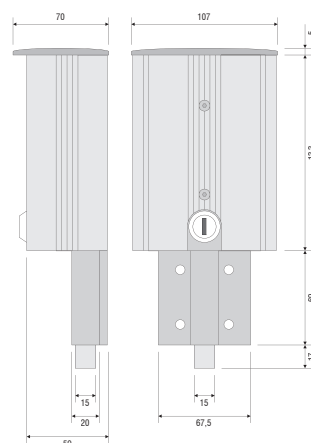

V RS45

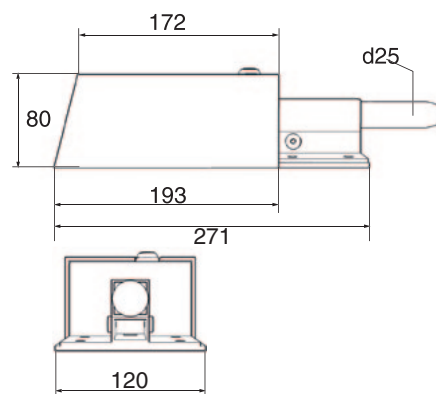

Modell	V RS15	V RS45
Spannung	12V AC	24V AC
Stromstärke	4A	9A
Hub	15 mm	45 mm
Temp. Bereich	- 20 <—> +55 °C	



CAME GmbH
Kornwestheimer Str. 37
70825 Korntal-Münchingen

CAME GmbH
Akazienstraße 7/9
16356 Werneuchen OT Seefeld

Tel.: 0180 - 5 25 51 57 *
Fax: 0180 - 5 15 55 52
Email: post@came.de